

FIAT DUCATO



PROFESSIONAL



**ЛУЧШИЙ КОММЕРЧЕСКИЙ
АВТОМОБИЛЬ 2009 ГОДА В РОССИИ**

**ЛУЧШИЙ ФУРГОН
2009**

FIAT DUCATO. БЕЗГРАНИЧНЫЕ ВОЗМОЖНОСТИ



FIAT Ducato открывает новые возможности для Вашего бизнеса. Сочетание мощности, экономичности и комфорта делают FIAT Ducato лучшим выбором для коммерческих перевозок. Большое разнообразие модификаций от функциональных фургонов и универсальных комби до комфортабельных микроавтобусов, а также широкая гамма спецавтомобилей (маршрутное такси, скорая помощь, школьный автобус) позволяют FIAT Ducato занять место одного из самых востребованных автомобилей своего класса.

Автомобиль FIAT Ducato обладает отличными ходовыми качествами и управляемостью. Благодаря минимальному радиусу разворота FIAT Ducato легко маневрирует в потоке или на узких городских улицах. Низкий пол обеспечивает удобную погрузку и разгрузку, а широкие черные пластиковые бамперы не боятся камней и царапин.

FIAT Ducato адаптирован к российским условиям эксплуатации. На автомобили штатно устанавливается защита картера двигателя, а также система дополнительного подогрева двигателя Webasto, аккумулятор и генератор повышенной мощности, что значительно облегчает пуск двигателя в холодное время года. Прибавьте ко всему низкую стоимость эксплуатации, свойственную всем автомобилям FIAT Ducato, и Вы получите самый современный и удобный автомобиль для коммерческих перевозок.



БОЛЬШЕ ЭНЕРГИИ ДЛЯ ВАШЕГО БИЗНЕСА

Превосходные эксплуатационные качества, низкий расход топлива и пониженный выброс загрязняющих веществ – такое сочетание предлагает дизельный двигатель, устанавливаемый на FIAT Ducato. Силовой агрегат соответствует экологическим нормам Euro-3.

Двигатель JTD объемом 2,3 л – это новейший турбодизель, оснащенный системой непосредственного впрыска топлива Common Rail под высоким давлением (1 600 бар), 16 клапанами и промежуточным охладителем, что обеспечивает высокую мощность и отличные тяговые характеристики.



Проведение техобслуживания

20 000 км



16-клапанный JTD объемом 2,3 л

Рабочий объем – 2 286 см³

Мощность – 81 кВт при 3 600 об./мин

Крутящий момент – 270 Нм при 1 800 об./мин

Система подачи топлива – Common Rail с прямым впрыском (давление 1 600 бар) и электронным управлением

Промежуточный охладитель

Расход топлива в комбинированном цикле (л/100 км) – от 7,8 до 8,4

Выброс CO₂ (г/км) – от 208 до 223

FIAT DUCATO. ВЫ В БЕЗОПАСНОСТИ

При создании Ducato особое внимание конструкторов FIAT было уделено безопасности. Высокая прочность конструкции и кузов с зонами запрограммированной деформации обеспечивают максимальную защищенность водителя и пассажиров. Во всех модификациях FIAT Ducato пассажирские сиденья и кресло водителя оборудованы ремнями безопасности и эргономичными подголовниками. В некоторых комплектациях устанавливаются фронтальная подушка безопасности водителя и преднатяжители ремня безопасности.

FIAT Ducato оснащаются системами ABS и EBD (система распределения тормозных усилий), предлагаемыми как опции в некоторых комплектациях автомобилей. В штатную комплектацию каждого автомобиля включена система предотвращения возгорания FPS, которая срабатывает в случае аварии и отключает подачу топлива к двигателю.



Дисковые вентилируемые тормоза, оснащенные системой ABS – антиблокировочной четырехканальной системой Bosch 5,3 с электронным распределением тормозных сил EBD.





FIAT DUCATO 4X4. БОЛЬШЕ ПОТЕНЦИАЛА

Отсутствие дороги – теперь не проблема: высокую проходимость FIAT Ducato обеспечивает передача крутящего момента на все четыре колеса. Дождь, снег и даже гололед не станут для Вас непреодолимой преградой: подключаемый полный привод 4x4 – залог стабильного, безопасного и уверенного движения. Функция полного привода доступна к активации на ходу, нет необходимости снижать скорость или останавливаться. Увеличенный дорожный просвет, наличие понижающей передачи и функции блокировки заднего дифференциала – гарантия того, что даже в непогоду и по бездорожью FIAT Ducato 4x4 доставит груз в любую точку и точно в срок. Оптимален автомобиль и для пассажирских перевозок. Возможность добраться даже в труднодоступный пункт назначения с неизменным комфортом – отличное преимущество, которое по достоинству оценят Ваши клиенты. FIAT Ducato 4x4: Ваш бизнес больше не зависит от состояния дорог и прогноза погоды.



Полный привод определяет наличие новых элементов трансмиссии: задней главной передачи с полуосями и карданных валов с вискомуфтой.



**ВАШЕ НОВОЕ
БИЗНЕС-ПРЕИМУЩЕСТВО –
FIAT DUCATO 4X4**

Пакет 4x4 доступен на всех версиях и модификациях FIAT Ducato. Теперь Вам гарантировано уверенное и безопасное движение в любую погоду. Предусмотрена возможность подключения понижающей передачи и блокировки заднего дифференциала.

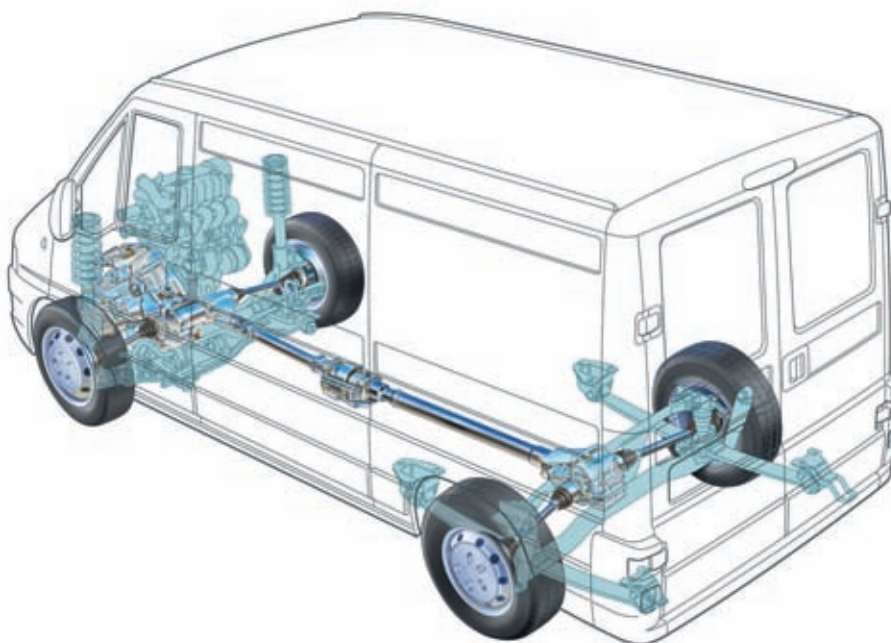

Подключение полного привода и блокировка заднего дифференциала производится нажатием кнопок на приборной панели автомобиля.





FIAT DUCATO. ОТЛИЧНОЕ НАСТРОЕНИЕ ЗА РУЛЕМ

Чтобы день за рулем FIAT Ducato был приятным, а настроение – отличным, интерьер кабины сделан одновременно функциональным, комфортабельным и эргономичным.

Все элементы кабины водителя выполнены из высококачественного пластика, приятного на ощупь. Тщательная сборка обеспечивает минимальные зазоры между панелями, что гарантирует отсутствие скрипов и посторонних шумов. Удобный руль с мягким покрытием регулируется по высоте, обеспечивая максимальный комфорт водителю. В стандартную комплектацию автомобиля входит гидросилитель руля.

Расположение всех элементов управления хорошо продумано. Особо следует отметить эргономично интегрированный в приборную панель рычаг переключения передач. На центральной консоли в удобном доступе расположены ручки управления системами отопления и вентиляции. Активированные системы работают эффективно и бесшумно, обеспечивая хороший воздухообмен и комфортную температуру в салоне при любых погодных условиях. Здесь же находится розетка электрического питания 12 В (данная опция представлена только в некоторых комплектациях).

Предусмотрено немало места для хранения всего необходимого в поездках. Мобильный телефон, бортовой журнал, документы, ручки, напитки – все находится в зоне легкой досягаемости водителя.



Функциональный столик с фиксатором для бумаг, расположенный на передней панели.



Эргономичный руль регулируется по высоте.



Рычаг переключения передач расположен на приборной панели.



Прикуриватель, дополнительная розетка и функциональная ниша для хранения мелких предметов на центральной консоли.



Удобный ящик для хранения всего необходимого расположен под пассажирским сиденьем (данная опция представлена в некоторых комплектациях).



Двухместный пассажирский диван. Каждое место оборудовано трехточечным ремнем безопасности. В одном из кресел вмонтирован удобный откидной столик с фиксатором для бумаг и местом для напитков (данная опция представлена в некоторых комплектациях).



Водитель может с комфортом проводить целый день за рулем. Регулируемая спинка сиденья и возможность горизонтальной регулировки кресла позволят подобрать наиболее удобное положение. Помимо этого в некоторых комплектациях устанавливаются поясничный валик, регулируемые подлокотники и подогрев водительского сиденья.

Особое внимание разработчиков было уделено шумо- и виброизоляции. Салон спроектирован таким образом, чтобы сделать поездку на дальние расстояния максимально приятной.

Двухместный диван переднего ряда сидений с трехточечными ремнями безопасности позволит с удобством разместить двух человек. Если Вы путешествуете вдвоем, можно воспользоваться удобным складным столиком с подстаканниками и зажимом для бумаг, расположенным в спинке среднего сиденья.

FIAT DUCATO ФУРГОН. ПРОФЕССИОНАЛЬНЫЙ ВЗГЛЯД НА ВМЕСТИМОСТЬ И ГРУЗОПОДЪЕМНОСТЬ



Фургоны FIAT Ducato специально разработаны для решения ключевой задачи коммерческого транспорта – увеличения объема и рентабельности перевозок за счет сокращения как прямых затрат при покупке автомобиля, так и косвенных, связанных с эксплуатацией и ремонтом.

Широкий ассортимент позволяет выбрать именно ту модификацию, которая подходит Вам больше всего: три варианта длины колесной базы и два варианта высоты кузова. Версия FIAT Ducato с низкой крышей имеет грузоподъемность менее 1 т, что позволяет беспрепятственно въезжать в центр крупных городов.

Широкие двери, низкие пороги обеспечивают максимально удобную погрузку/разгрузку, а небольшие свесы позволяют вплотную подъезжать к высокому бордюру, въезжать на пандус.

Грузоподъемность фургона в зависимости от исполнения варьируется в пределах 975–1 430 кг, а внутренний объем грузового отсека – от 7,5 до 12 м³.

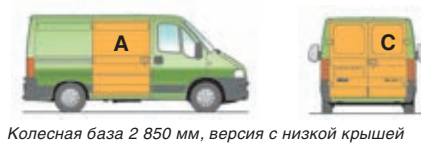

Колесная база 2 850 мм, версия с низкой крышей



Колесная база 3 200 мм, версия со средней крышей



Колесная база 3 700 мм, версия со средней крышей

РАЗМЕРЫ ДВЕРЕЙ

Боковая:

A = ширина: 1 090 мм,
высота: 1 449 мм

B = ширина: 1 265 мм,
высота: 1 769 мм

Задняя:

C = ширина: 1 562 мм,
высота: 1 441 мм

D = ширина: 1 562 мм,
высота: 1 760 мм



ГАБАРИТЫ ГРУЗОВОГО ОТСЕКА ФУРГОНА

КОЛЕСНАЯ БАЗА	2 850 мм	3 200 мм	3 700 мм
A = высота (мм)	1 562	1 881	1 881
B = ширина (мм)	1 808	1 808	1 808
C = глубина (мм)	2 510	2 860	3 360
D = расстояние между надколесными арками (мм)	1 388	1 388	1 388
E = высота порога грузового отсека пустого фургона (мм)	540	540	560



Объем грузового отсека
7,5–12 м³



FIAT DUCATO КОМБИ. ВЫИГРЫШНАЯ КОМБИНАЦИЯ

Если для Вашего бизнеса требуется универсальный автомобиль, удобный как для транспортировки грузов, так и для перевозки пассажиров, – обратите внимание на FIAT Ducato Комби. Автомобиль представлен в двух модификациях: грузопассажирский остекленный фургон и полуостекленный фургон. В базовой конфигурации остекленного Ducato Комби установлено 9 сидений. В случае необходимости спинки сидений в среднем и заднем ряду можно сложить, а сиденья откинуть вперед или совсем убрать, чтобы максимально увеличить объем грузового отсека до 10 м³.

Полуостекленный фургон Ducato имеет посадочную формулу 5+1. Пассажирский салон отделен от грузового отсека прочной металлической перегородкой. При этом объем грузового отделения составляет 4,5 м³.

FIAT Ducato Комби удовлетворит всем требованиям эксплуатационных служб и ремонтных бригад, он также будет востребован у служб доставки и других компаний – везде, где требуется надежный автомобиль для выполнения самых разных функций.



Сиденья пассажирского салона можно сложить или вообще убрать, что позволит увеличить объем грузового отсека в 4 раза.

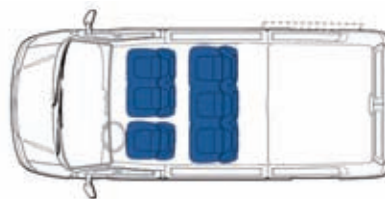
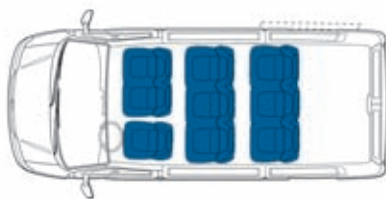

Грузопассажирский остекленный фургон, посадочная формула 8+1, объем грузового отсека от 2,7 до 10 м³.

Грузопассажирский полуостекленный фургон, посадочная формула 5+1, объем грузового отсека 4,5 м³.



**ГАБАРИТЫ
ГРУЗОВОГО ОТСЕКА
КОМБИ**

A = высота (мм)	1 865
B = ширина (мм)	1 808
C = глубина (мм)	1 043 (3 ряда: 8+1) 1 985 (2 ряда: 5+1)
D = расстояние между колесными арками (мм)	1 388



МИКРОАВТОБУС FIAT DUCATO. БИЗНЕС С КОМФОРТОМ

Создавая этот автомобиль, конструкторы блестяще решили главную задачу – микроавтобус Ducato должен быть максимально просторным и удобным.

Стильный и современный салон микроавтобуса FIAT Ducato рассчитан на 14 пассажирских мест. Широкая сдвижная дверь и выдвижная подножка облегчают вход в салон. Эргономичные кресла, потолочные светильники и широкие сдвижные окна – каждый элемент делает поездку в микроавтобусе легкой и приятной. Высота крыши салона позволяет комфортно чувствовать себя даже людям высокого роста. В функциональном багажном отделении легко разместятся вещи всех пассажиров.

Салон автомобиля оснащается дополнительным отопителем (данная опция представлена только в некоторых комплектациях). Большое внимание уделено безопасности пассажиров. Каждое кресло оборудовано двухточечными ремнями безопасности и мягкими подголовниками.

Этот элегантный автомобиль обладает высокой маневренностью, что дает ему преимущество на улицах города, а благодаря максимальному комфорту он незаменим для пригородных и междугородных перевозок пассажиров. Наличие в автопарке микроавтобуса Ducato послужит поддержанию положительного имиджа компании, заинтересованной в корпоративном транспорте.



Каждое пассажирское кресло оснащено двухточечными ремнями безопасности и мягкими подголовниками.

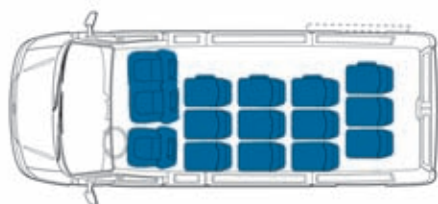

Кол-во пассажиров

ДО 14



Удобная широкая подножка делает посадку и высадку пассажиров максимально комфортной.



МАРШРУТНОЕ ТАКСИ FIAT DUCATO 15+1. ВЫГОДНОЕ ПРЕДЛОЖЕНИЕ ДЛЯ БИЗНЕСА

Автомобиль «Маршрутное такси» 15+1 на базе микроавтобуса FIAT Ducato предназначен для осуществления перевозок до 15 пассажиров на городских маршрутах.

Одно из основных достоинств FIAT Ducato «Маршрутное такси» кроется в неограниченных возможностях по персонализации автомобиля под конкретного заказчика. В оформлении интерьера могут быть использованы как недорогие и прочные к износу кресла с индивидуальными ремнями безопасности, так и более изысканные сиденья с высокой спинкой, велюровой отделкой и подлокотниками. Все пассажирские сиденья оборудованы двухточечными ремнями безопасности.

Высокая боковая сдвижная дверь обеспечивает удобную посадку-высадку пассажиров и позволяет сэкономить время на остановках. Для дополнительного удобства пассажиров предусмотрен специальный порог, облегчающий посадку-высадку людям пожилого возраста и детям.

Неизменными остаются высокий комфорт и безопасность, которые обеспечиваются легковыми настройками шасси, широкой подножкой, высокой большой боковой дверью с удобным и логичным алгоритмом открывания, возможностью стоять в полный рост в салоне маршрутного такси, кондиционером и дополнительным отопителем пассажирского отсека.



Каждое пассажирское кресло имеет двухточечный ремень безопасности.



Просторный салон может комплектоваться практичными и долговечными пластиковыми сиденьями.

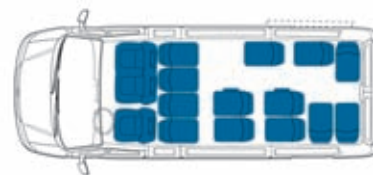

Кол-во пассажиров

ДО 15

СПЕЦИАЛЬНЫЕ АВТОМОБИЛИ

DUCATO школьный автобус



ПОВЫШЕННЫЙ КОМФОРТ И БЕЗОПАСНОСТЬ

Школьный автобус FIAT Ducato предназначен для максимально безопасной и комфортной транспортировки самых маленьких пассажиров.

Автомобиль оборудован устройством ограничения скорости, светоотражающей маркировкой, надписью «Дети» и знаками «Перевозка детей». Ярко-желтая окраска кузова делает автобус объектом повышенного внимания участников дорожного движения.

Школьный автобус, в зависимости от модификации, рассчитан на 11–16 пассажирских мест (10–15 для детей и 1 для взрослых). Эргономичные сиденья учитывают особенности строения детского тела, а каждое пассажирское место оснащено двухточечным ремнем безопасности.



DUCATO автомобиль скорой помощи



КОГДА ПОМОЩЬ ДЕЙСТВИТЕЛЬНО СКОРАЯ

Платформа FIAT Ducato идеально адаптируется под потребности автомобилей скорой медицинской помощи классов А, В и С.

Ходовые и функциональные характеристики данной модификации отвечают задачам бережной транспортировки пациентов и мониторинга их состояния на догоспитальном этапе.

АСМП на базе FIAT Ducato создавались в сотрудничестве с врачами скорой помощи и полностью соответствуют требованиям и стандартам отраслевых министерств и ведомств.

FIAT Ducato гарантирует высокий уровень комфорта для водителя и медицинского персонала. В эргономичном салоне автомобиля предусмотрено все необходимое для проведения лечебных мероприятий во время транспортировки пациента.

Автомобиль оснащается полным набором медицинского оборудования, комплектность которого зависит от требований и пожеланий заказчика.



DUCATO

пожарный автомобиль
первой помощи

ГОТОВНОСТЬ НОМЕР ОДИН

Пожарный автомобиль первой помощи на базе FIAT Ducato получил высокую профессиональную оценку специалистов противопожарной службы. Автомобиль с успехом используется в одной из жизненно важных сфер нашей жизни: для транспортировки пожарных бригад и оборудования, а также подачи огнетушащих веществ (воды, пены) с целью тушения очагов возгорания.

Автомобиль незаменим для обеспечения первой помощи пострадавшим, проведения аварийно-спасательных работ, а также разведки при тушении развивающихся пожаров.

Оснащение пожарного автомобиля первой помощи FIAT Ducato полностью соответствует приказам и стандартам отраслевых министерств и ведомств.

Обеспечение комфортной и безопасной транспортировки личного состава и работы медицинских бригад – важнейшее преимущество данной модификации в сочетании с реальной экономией затрат на топливо и ТО.



НА СТРАЖЕ ПОРЯДКА

В комфортабельном пассажирском микроавтобусе на платформе FIAT Ducato разместятся 14 человек личного состава. Для удобства оперативной посадки и высадки автомобиль оснащен боковой сдвижной дверью и подножками со стороны боковой и задних дверей.

Силовым агрегатом служит надежный и экономичный турбодизельный двигатель объемом 2,3 л и мощностью 110 л. с., который способен развивать скорость до 147 км/ч. Двигатель обладает повышенным ресурсом, так как создавался специально для использования в коммерческих автомобилях.

Автомобиль производится на одном из самых современных автомобильных заводов в России – в Елабуге.

DUCATO

автобус милиции



DUCATO

автомобиль инкассации

ВЫСОКИЙ КЛАСС НАДЕЖНОСТИ

Бронированный автомобиль для инкассации, построенный на платформе FIAT Ducato, безупречно справляется с задачами перевозки денежной выручки и ценных грузов.

Автомобиль бронирован по 2-му классу защиты, благодаря усиленной подвеске имеет повышенную грузоподъемность до 1 150 кг и дорожный просвет 178 мм, оснащается распашной боковой дверью, накопительным отсеком суммарной площадью до 2,5 м² и объемом до 4,2 м³.

Лучшая управляемость и маневренность переднеприводного FIAT Ducato выгодно отличает автомобиль от заднеприводных аналогов. А экономичный дизельный двигатель обеспечивает экономию затрат на топливо и техническое обслуживание.



DUCATO

автомобиль дорожного мастера

БРИГАДА БУДЕТ ДОВОЛЬНА

Автомобиль «дорожного мастера» на платформе FIAT Ducato – оптимальное решение для перевозки бригады из 5 человек и необходимого оборудования для проведения дорожно-ремонтных работ. Оснащение автомобиля может быть расширено любым дополнительным оборудованием по требованию заказчика.

Автомобиль полностью соответствует требованиям ГОСТ 15150-69, а также правилам и техническим регламентам профильных министерств и ведомств.

Платформа FIAT Ducato обеспечивает комфортную и безопасную транспортировку ремонтной бригады, удобство водителя, экономию затрат на топливо и низкую стоимость владения.



МОБИЛЬНОСТЬ ВАШЕГО СЕРВИСА

Удивительно, но факт: на платформе длиннобазного фургона FIAT Ducato можно развернуть полноценный мобильный офис.

По требованию заказчика автомобиль может комплектоваться спецсвязью, выходом в Интернет, ноутбуками и прочей офисной техникой для создания полноценного рабочего места сотрудников и комфортного обслуживания клиентов. Преду-смотрена возможность использования внешней линии электричества.

DUCATO мобильная клиентская служба ПФР



ЗАБОТА И ФУНКЦИОНАЛЬНОСТЬ

Отлично зарекомендовала себя модель для перевозки людей с ограниченными физическими возможностями на платформе длиннобазного микроавтобуса FIAT Ducato.

Габаритные размеры и планировка салона обеспечивают комфортную и безопасную транспортировку пассажиров, нуждающихся в особой заботе, а также сопровождающих их лиц.

Автомобиль оснащен гидролифтом с пультом управления для удобства посадки и высадки людей непосредственно в кресла-колясках. Комфорт и функциональность – безусловное преимущество данной модификации.

DUCATO автомобиль для перевозки людей с ограниченными физическими ВОЗМОЖНОСТЯМИ



ОКРАСКА КУЗОВА

Обычные
эмали



Красный

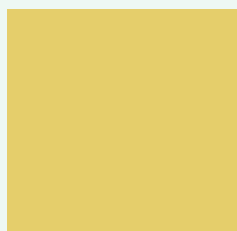

Желтый



Синий

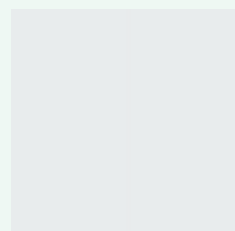

Белый



Зеленый

Эмали
металлик

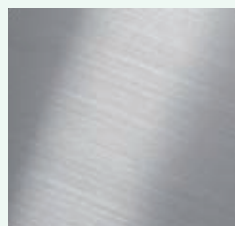

Серебристый металл

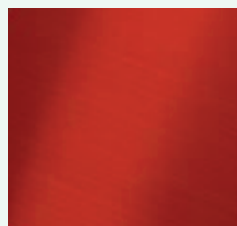

Красный металл



Синий металл

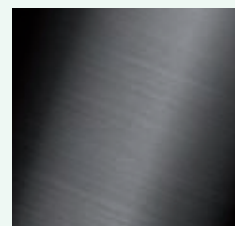

Черный металл

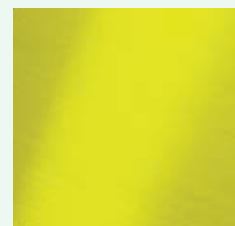

Желтый металл

ТЕХНИЧЕСКАЯ СПЕЦИФИКАЦИЯ

Тип двигателя	JTD 2,3 л 16-кл.
Кол-во и расположение цилиндров	4, рядное
Рабочий объем (см ³)	2 286
Степень сжатия	19 : 1
Макс. мощность: кВт (л. с.) при скорости вращения в об./мин (EC)	81 (110) 3 600
Макс. крутящий момент: Н*м (кгм) при скорости вращения в об./мин (EC)	270 (27,5) 1 800
Система газораспределения	2 верхних распределительных вала (зубчатый ремень)
Система подачи топлива	Common Rail с электр. управлением прямого впрыска, турбокомпрессором и промежуточным охлаждением
Система зажигания	посредством сжатия
Трансмиссия	
Привод	передний
Сцепление	однодисковое сухое сцепление с гидроприводом
КПП, кол-во передач	механическая, 5 + передача заднего хода
Передаточные числа	1-я (3,727 : 1); 2-я (1,952 : 1); 3-я (1,290 : 1); 4-я (0,875 : 1); 5-я (0,585 : 1); заднего хода (3,154 : 1)
Передаточное число главной передачи	4,933 : 1 (74/15) 5,231 : 1 (68/13) (длинная колесная база)
Рулевое управление	
Тип	шестерня/рейка с усилителем
Радиус разворота (от обочины до обочины)	с короткой колесной базой – 11,0 м, со средней колесной базой – 12,1 м, с длинной колесной базой – 13,7 м
Тормозная система	
Тип	двухконтурная гидравлическая
Передние тормоза (мм)	дисковые 280, дисковые вентилируемые 300 (длинная колесная база)
Задние тормоза (мм)	барабанные 254, дисковые вентилируемые 280 (длинная колесная база)
Главный тормозной цилиндр	11 дюймов
Подвеска	
Передняя	независимая типа «Мак Ферсон» со стабилизатором поперечной устойчивости
Задняя	жесткая балка с продольными листовыми рессорами
Система электропитания (12 В)	
Емкость аккумулятора (Ач)	95
Объем топливного бака (л)	80

ТЕХНИЧЕСКАЯ СПЕЦИФИКАЦИЯ

FIAT Ducato	Фургон			Комби	Микроавтобус / маршрутное такси
Тип колесной базы	короткая	средняя	длинная	средняя	длинная
Тип крыши	низкая	средняя	средняя	средняя	средняя

Габаритные размеры

Колесная база (мм)	2 850	3 200	3 700	3 200	3 700
Длина (мм)	4 749	5 099	5 599	5 099	6 189
Ширина (мм)	2 024	2 024	2 024	2 024	2 024
Колея передних колес (мм)	1 720	1 720	1 720	1 720	1 720
Колея задних колес (мм)	1 720	1 720	1 720	1 720	1 720
Высота (мм)	2 150	2 470	2 470	2 470	2 580
Минимальный дорожный просвет (мм)	155	155	155	155	155
Передний свес (мм)	901	901	901	901	901
Задний свес (мм)	998	998	998	998	1 088

Размеры дверей

Ширина задних дверей (мм)	1 562	1 562	1 562	1 562	1 562
Высота задних дверей (мм)	1 441	1 760	1 760	1 760	1 760
Ширина боковой сдвижной двери (мм)	1 090	1 265	1 265	1 265	1 265
Высота боковой сдвижной двери (мм)	1 449	1 769	1 769	1 769	1 769

Размеры грузового отсека

Длина (мм)	2 510	2 860	3 360	1 043 (3 ряда: 8+1) 1 985 (2 ряда: 5+1)	550
Ширина (мм)	1 808	1 808	1 808	1 808	1 808
Высота (мм)	1 562	1 881	1 881	1 865	1 881
Расстояние между колесными арками (мм)	1 388	1 388	1 388	-	-
Высота порога грузового отсека (в порожнем состоянии) (мм)	540	540	540	-	-
Объем (м ³)	7,5	10	12	2,7 (3 ряда: 8+1) 4,5 (2 ряда: 5+1) 10 (1 ряд: 3+1)	-

Грузоподъемность (кг)	975	1 350	1 430	985 кг + 6 человек) / 685 кг + 9 человек)	16 человек + 115 кг
-----------------------	-----	-------	-------	--	---------------------

Масса

Снаряженная масса (кг)	1 900	1 950	2 070	1 940	2 520
Полная масса автомобиля (кг)	2 875	3 300	3 500	3 300/3 500	3 500

Максимальная скорость (км/ч)	149	147	145	147	147
------------------------------	-----	-----	-----	-----	-----

Расход топлива (л/100 км) в смешанном цикле	7,8	8,1	8,4	8,1	8,4
---	-----	-----	-----	-----	-----

Все информационные материалы, изложенные в настоящей брошюре, не являются офертой.
Производитель вправе в одностороннем порядке без уведомления изменять технические характеристики выпускаемой им продукции.

О СВЕДЕНИЯХ В НАСТОЯЩЕМ ИЗДАНИИ
После подписания издания в печать 01.04.2010 в комплектации и технические характеристики могут быть внесены изменения. В иллюстрациях могут быть изображены принадлежности и элементы дополнительной комплектации, не входящие в базовый объем поставки. Возможны отклонения в цветопередаче, обусловленные техникой печати.



*Производитель FIAT Professional в России –
ООО «СОЛЛЕРС – ЕЛАБУГА».*

*По вопросам приобретения и обслуживания
автомобилей FIAT Professional обращайтесь
к официальным дилерам в Вашем регионе.*



8 800 100 5002
СЛУЖБА ПОДДЕРЖКИ FIAT
ЗВОНОК ПО РОССИИ БЕСПЛАТНЫЙ

www.fiatducato.ru

